

VMD1 Druckbegrenzungsventile

Предохранительные клапаны

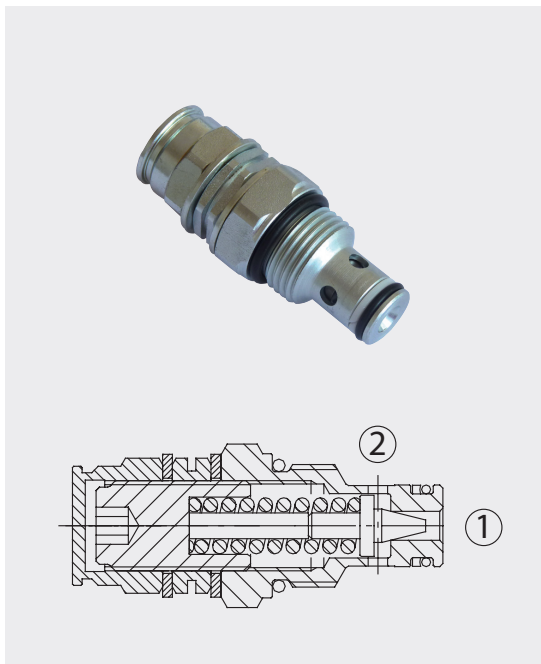

Technische Daten

Технические характеристики

Hydrauliköl Минеральное масло	ISO 6743/4 DIN 51524
Viskosität der Flüssigkeit Вязкость жидкости	10-500 mm ² /s 45 to 2000 ssu (6 to 420 cSt)
Max. Reinheitsklasse mit Filter Класс макс. загрязнения с фильтром	ISO 4406:1999 Klasse Класс 19/17/14
Temperatur der Flüssigkeit Температура жидкости	-20°C +80°C -4°F + 176°F
Umgebungstemperatur Температура окружающей среды	-20°C +50°C -4°F + 122°F

Die Verwendung eines Filters (empfohlene Filterung 15 Mikron) zum Schutz des Ventils ist unerlässlich.
Необходимо применение фильтра для защиты клапана (рекомендуемая фильтрация 15 микрон)

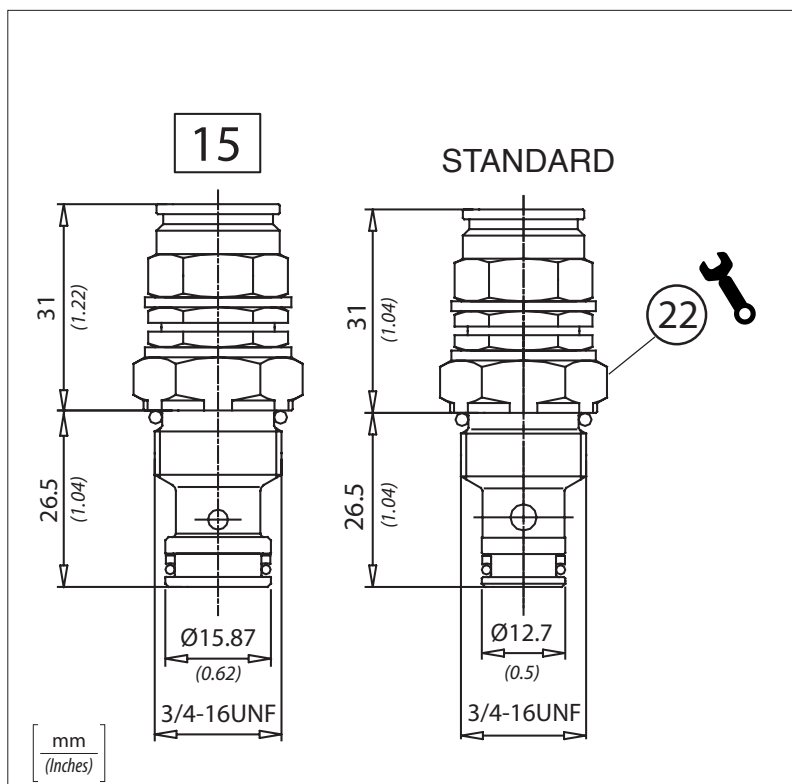
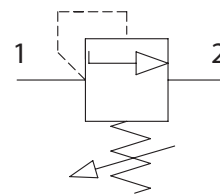

Bestellcode / Код заказа

VMD1 - X - Y - K

X	Einstellung Регулировка	Y	Feder Пружина	Drucksteigerung pro Umdrehung Увелич. давления
C		1	10/40 bar (145/600 PSI) max	12 bar/Umdrehung (175 PSI/turn)
K	Größe Размер	2	20/110 bar (290/1600 PSI) max	35 bar/Umdrehung (500 PSI/turn)
/	Ø 12,7 STANDARD	3	30/210 bar (435/3000 PSI) max	62 bar/Umdrehung (900 PSI/turn)
15	Ø 15,87	4	40/350 bar (580/5000 PSI) max	120 bar/Umdrehung (1740 PSI/turn)

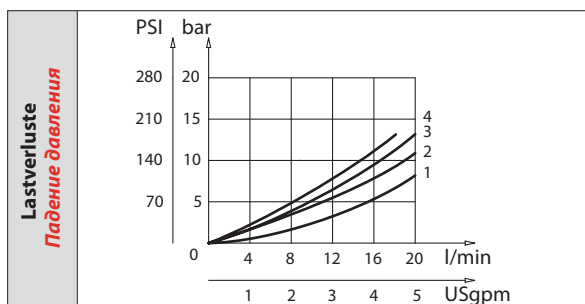
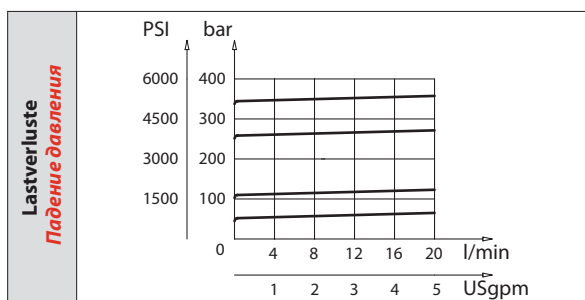

Technische Eigenschaften

Технические характеристики

Code Код	Max. Durchsatz Макс. проп. спос. l/min - USgpm	Max. Druck Макс. давление bar/PSI	Ungefähres Gewicht Ориент. вес Kg/lb	Anzugsmoment Момент затяжки Nm / lbf ft	Aushöhlung Полость
VMD1	20 (5)	350 (5000)	0,09 (0.20)	25-30 (19-22)	SAE8/2